

Муниципальное бюджетное учреждение
Управление градостроительного и имущественного обеспечения
МО, г. Мытищи, ул. Мира, д. 7, корп. 2
E-mail: info@maig.ru тел. 8(495)586-04-04
СРО-П-002-22042009 №265

ПРОЕКТ БЛАГОУСТРОЙСТВА

по адресу: Московская область, городское поселение Мытищи, город
Мытищи, ул. Силикатная, дом 49, корп. 3

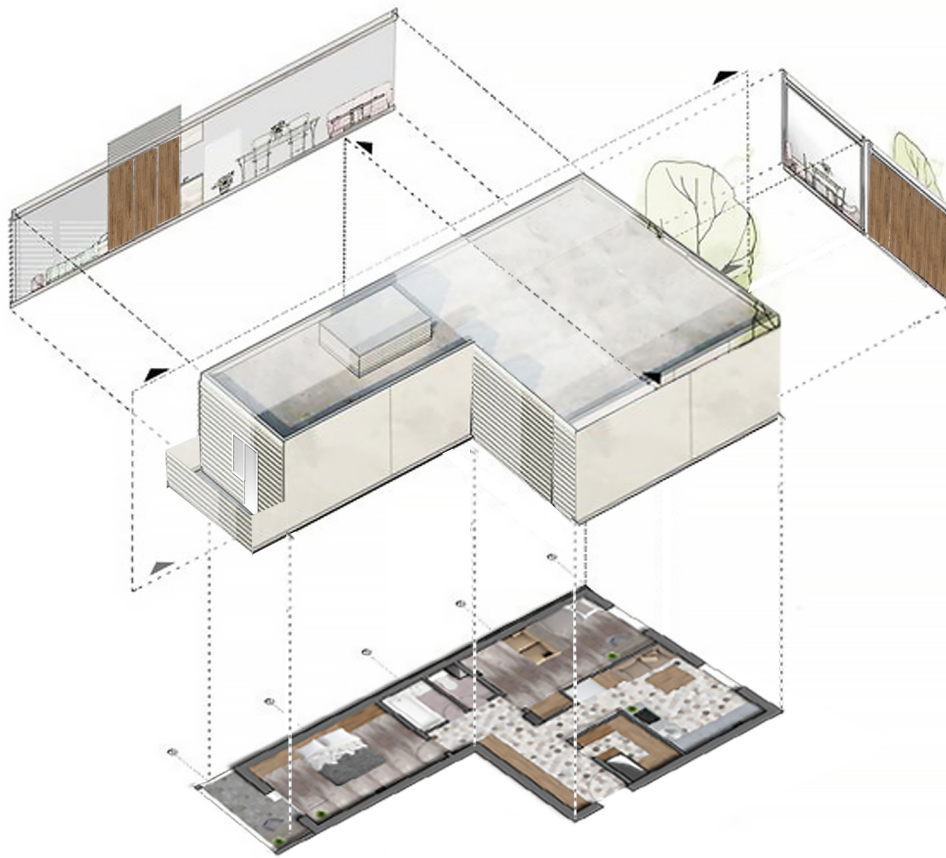

Объект: земельный участок
Заказчик: ТСЖ "Яуза-2000"
Исполнитель: МБУ "УГИО"

г. Мытищи, 2018 г.



Муниципальное бюджетное учреждение
Управление градостроительного и имущественного обеспечения
МО, г. Мытищи, ул. Мира, д. 7, корп. 2
E-mail: info@maig.ru тел. 8(495)586-04-04
СРО-П-002-22042009 № 265

ПРОЕКТ БЛАГОУСТРОЙСТВА

по адресу: Московская область, городское поселение Мытищи, город
Мытищи, ул. Силикатная, дом 49, корп. 3

Директор МБУ "УГИО"

Годин А.Л.

Руководитель подразделения
ИРиПД

Нестеров В.В.

Главный эксперт

Воеводин Г.А.

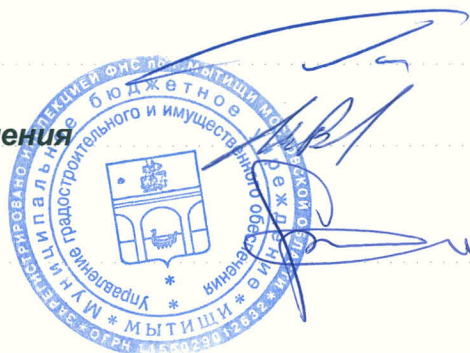

г. Мытищи, 2018 г.



Гарантийная запись	4
Пояснительная записка	5 7
Схема благоустройства территории. М 1:200	8
Схема монтажа ограждения территории. М 1:200	9
План покрытий. М 1:200	10
Покрытия. Разрезы.	11



ГАРАНТИЙНАЯ ЗАПИСЬ

Технические решения, принятые в проекте, соответствуют требованиям экологических, санитарно-гигиенических, противопожарных и других норм, действующих на территории Российской Федерации, исходным данным и обеспечивают безопасность для жизни и здоровья людей, эксплуатирующих объект, при соблюдении предусмотренных в проекте мероприятий в соответствии с пунктом 4 части 17 статьи 51 Градостроительного кодекса Российской Федерации.

Главный эксперт **Воеводин Г.А.**



ОБЩАЯ ЧАСТЬ

Данные проектные решения выполнены для получения разрешений по благоустройству придомовой территории площадки на земельном участке с К№ 50:12:0101304:568, общей площадью 9105,84 кв.м по адресу: Московская область, городской округ Мытищи, ул. Силикатная, д. 49, корп. 3.

Проектные работы выполнены на основании:

- заявления Товарищества собственников жилья «Яуза-2000»;
- договора №427 от 06.04.2018 г.
- исходных материалов;
- нормативной базы.

Цель проекта - комплексное благоустройство внутри дворовой территории жилого дома, размещение детских и спортивных площадок, устройство зон отдыха и тротуаров, устройство ограждение придомовой территории.

Объемно-планировочные решения помещения разработаны с учетом современных градостроительных, архитектурно-строительных требований, обеспечивающих функциональное решение эстетических, санитарно-гигиенических и противопожарных требований.

ПЛАНИРОВОЧНЫЕ РЕШЕНИЯ

Участок площадью 9105,84 м² расположен по адресу: Московская область, городской округ Мытищи, Московская область, городской округ Мытищи, ул. Силикатная, д. 49, корп. 3. Участок располагается внутри сложившейся жилой застройки между улицами Силикатная и Стрелковая.

Проектом предусматривается:

- комплексное благоустройство и озеленение участка;
- решения по размещению детских игровых зон для детей до 6 лет с размещением МАФ;
- размещение детских игровых зон для детей от 6 лет с размещением МАФ;
- решения по размещению зоны отдыха для пожилых людей;
- устройство спортивных площадок;

Проектом предусмотрено благоустройство участка без изменения сложившихся транспортных потоков.

						Заказчик: ТСЖ "Яуза-2000" вх.№ 5654 от 04.04.2018 г.			
						Московская область, городское поселение Мытищи, город Мытищи, ул. Силикатная, дом 49, корп. 3			
Измен.	Кол.уч.	Лист	№ Док.	Подп.	Дата				
						Проект благоустройства детской площадки	Стадия	Лист	Листов
Рук. подразделения ИРиПД		Нестеров В.В.			02.08		П	5	11
Главный эксперт		Воеводин Г.А.			02.08				
						Пояснительная записка			
						Управление градостроительного и имущественного обеспечения МО, г.Мытищи, ул.Мира, д.7, корп.2 			



МЕРОПРИЯТИЯ ПО ОБЕСПЕЧЕНИЮ ДОСТУПА ДЛЯ МАЛОМОБИЛЬНЫХ ГРУПП НАСЕЛЕНИЯ

Обеспечению доступа МГН предусмотрено решениями по сопряжению тротуара с проездами с учетом передвижения маломобильных групп населения.
Предусмотрены мероприятия и зоны кратковременного отдыха для маломобильных групп населения и лиц пожилого возраста.

НОРМАТИВНАЯ БАЗА

- Федеральный закон №190-ФЗ "Градостроительный кодекс РФ";
- Федеральный закон от 22.07.2008 N 123-ФЗ (ред. от 29.07.2017) "Технический регламент о требованиях пожарной безопасности";
- Постановление Правительства Российской Федерации от 16.02.2008 N 87 "О составе разделов проектной документации и требованиях к их содержанию";
- СП 42.13330.2016 "Градостроительство. Планировка и застройка городских и сельских поселений";
- СП 82.13330.2016 Благоустройство территорий;
- Закон Московской области от 30.12.2014 N 191/2014-ОЗ "О благоустройстве в Московской области";
- СП 31-115-2006 "Открытые плоскостные спортивно-физкультурные сооружения";
- СП 140.13330.2012 "Городская среда. Правила проектирования для маломобильных групп населения";
- СП 12-135-2003 "Безопасность труда в строительстве. Отраслевые типовые инструкции по охране труда";
- СНиП 12-04-2002 "Безопасность труда в строительстве. Часть 2. Строительное производство";

ПРИМЕЧАНИЕ:

- все размеры требуется перед проведением работ уточнять по месту.

						Заказчик: ТСЖ "Яуза-2000"		вх.№ 5654 от 04.04.2018 г.			
						Московская область, городское поселение Мытищи, город Мытищи, ул. Силикатная, дом 49, корп. 3					
Измен.	Кол.уч.	Лист	№ Док.	Подп.	Дата	Проект благоустройства детской площадки			Стадия	Лист	Листов
									П	7	11
				 Рук. подразделения ИРиПД Нестеров В.В. 02.08		Пояснительная записка			Управление градостроительного и имущественного обеспечения МО, г.Мытищи, ул.Мира, д.7, корп.2 		
				 Главный эксперт Воеводин Г.А. 02.08							

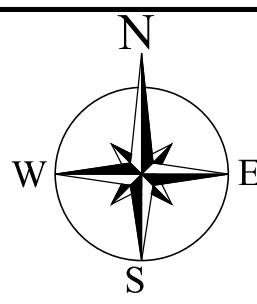

Устройство калитки

Устройство калитки

Устройство ворот и калитки

Устройство откатных ворот и калитки

Устройство калитки

УСЛОВНЫЕ ОБОЗНАЧЕНИЯ

- границы земельных участков, прошедших государственный кадастровый учет
- граница рассматриваемой территории
- подпорная стена существующая
- бордюр БР100.30.15 (дорожный) проектируемый
- асфальт проектируемый
- асфальт существующий
- бордюр БР100.20.8 (тротуарный) проектируемый
- тротуар проектируемый
- тротуар существующий
- резиновое покрытие (проектируемое)
- резиновое покрытие (существующее)
- ТРК-1.1 тренажеры круглогодичного использования (проект.)
- универсальная спортивная площадка 22x11м (проект.)
- благоустройство сущ. (посев газонов)
- благоустройство проектируемое
- цветники проектируемые
- МФ-1.86 проектируемые и игровые комплексы и МАФ
- существующие и переносимые игровые комплексы и МАФ
- ограждение проектируемое h=2120мм
- ограждение газонное проектируемое h=600мм
- контейнерная площадка с ограждением из профлиста



Универсальная спортивная площадка 22-11 м



Арка-1.5

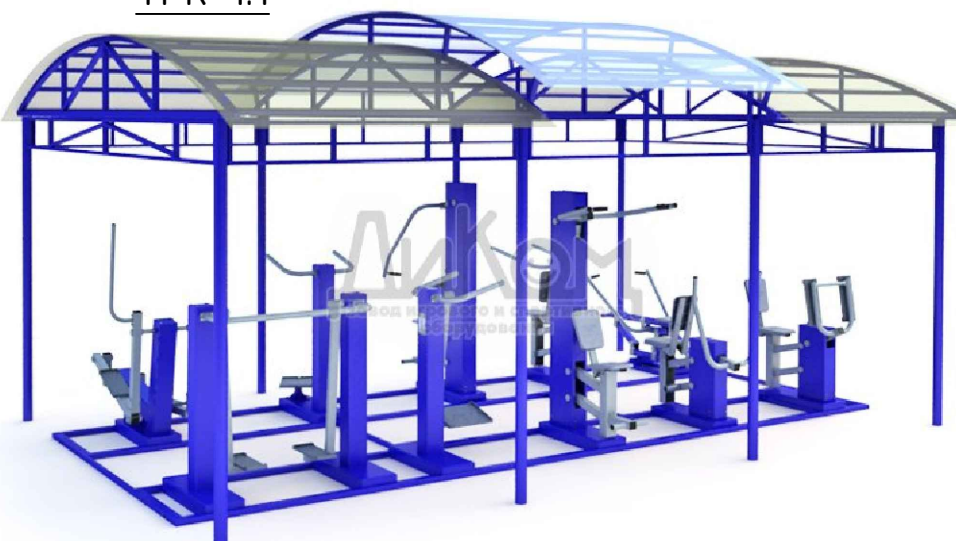

ТРК-1.1



БС-05А



МФ-1.6



МФ-1.86



МФ-1.5

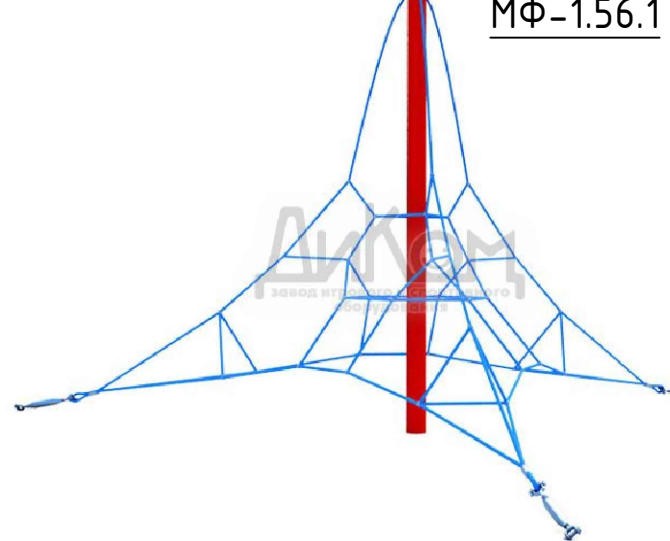

МФ-1.56.1

Примечание:
Выполнять работы по благоустройству территории не входящих в состав земельного участка с К№ 50:12:0101304:568 только после оформления правоустанавливающих документов на данные земельные участки.

					Заказчик: ТСЖ "Яуза-2000"		вх. 5654		
					Московская область, городское поселение Мытищи, город Мытищи, ул. Силкатная, дом 49, корп. 3				
Изм.	Коп. уч.	Лист	№ док.	Подпись	Дата	Проект благоустройства	Стандия	Лист	Листов
							П	8	11
Имя, подразделение ИР и ГЛД Гл. эксперт						Нестеров В.В. Воеводин Г.А.			
								01.08.18 01.08.18	
						Управление градостроительного и имущественного обеспечения МО, г. Мытищи, ул. Мира, д.7, корп.2 тел. +7(495) 568-85-22			
						М 1:250			

Лист № 11 из 11

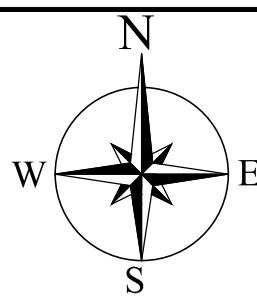

- УСЛОВНЫЕ ОБОЗНАЧЕНИЯ**
- граница рассматриваемой территории
 - подпорная стена существующая
 - бордюр БР100.30.15 (дорожный) проектируемый
 - асфальт проектируемый
 - асфальт существующий
 - бордюр БР100.20.8 (тротуарный) проектируемый
 - тротуар проектируемый
 - тротуар существующий
 - резиновое покрытие (проектируемое)
 - резиновое покрытие (существующее)
 - ТРК-1.1 тренажеры круглогодичного использования (проект.)
 - универсальная спортивная площадка 22x11м (проект.)
 - благоустройство сущ. (посев газонов)
 - благоустройство проектируемое
 - цветники проектируемые
 - ограждение газонное проектируемое h=600мм
 - контейнерная площадка с ограждением из профлиста

Примечание:
 Выполнять работы по благоустройству территории не входящих в состав земельного участка с К№ 50:12:0101304:568 только после оформления правоустанавливающих документов на данные земельные участки.

Лист № 9
 Подпись и дата
 Инв. № подл.

					Заказчик: ТСЖ "Яуза-2000" вх. 5654				
					Московская область, городское поселение Мытищи, город Мытищи, ул. Силикатная, дом 49, корп. 3				
Изм.	Коп. уч.	Лист	№ док.	Подпись	Дата				
№ч. подразделения ИР и ПД		Нестеров В.В.			01.08.18	Проект благоустройства	Стадия П	Лист 9	Листов 11
Гл. эксперт		Воеводин Г.А.			01.08.18				
					Разбивочный план. М 1:250		Управление градостроительного и муниципального обеспечения МО, г. Мытищи, ул. Мира, д.7, корп.2 тел. +7(495) 568-85-22		

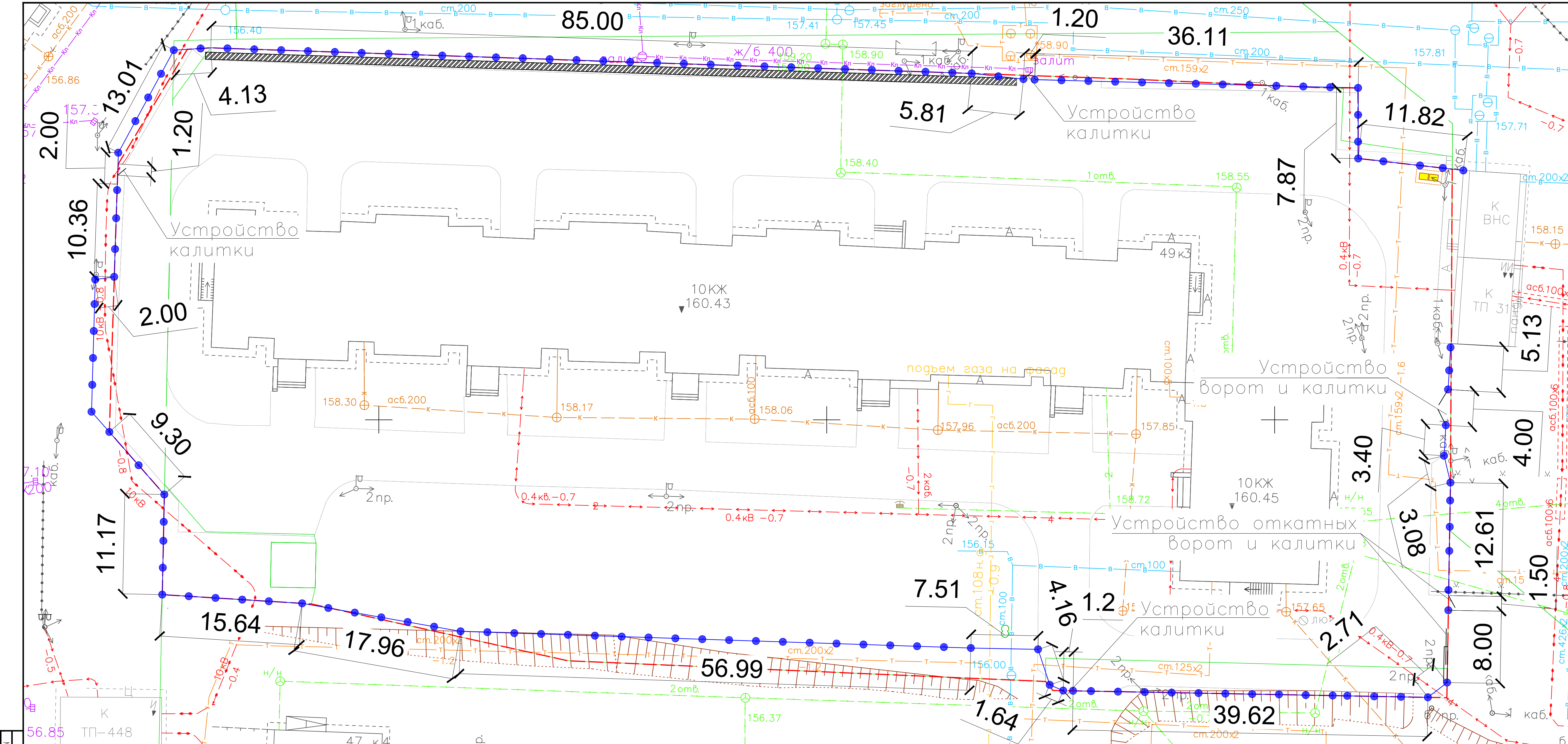

- УСЛОВНЫЕ ОБОЗНАЧЕНИЯ**
- границы земельных участков, прошедших государственный кадастровый учет
 - граница рассматриваемой территории
 - подпорная стена существующая
 - ограждение проектируемое h=2120мм
 - электрокабель высоковольтный
 - электрокабель низковольтный
 - газопровод
 - катодная защита
 - канализационные сети
 - канализация ливневая
 - тепловые сети
 - водопровод
 - кабель связи
 - ЛЭП низковольтная
 - ЛЭП высоковольтная
 - воздушная линия связи

СОГЛАСОВАНО
 МУП «РАЗВИТИЕ ИНФРАСТРУКТУРЫ МЫТИЩИ»
 15.08.18
 Гл. инженер *Бабенко С.В.*

С АО «МТИШИНСКАЯ ТЕПЛОСЕТЬ» согласовано при условии:
 1) перед началом пр. раб. работ уведомить представителя по т. 8-495-588-55-92
 2) в области работами СП124.15330.2012
 3) опорные конструкции ограждения устанавливать на расст. не менее 1,5м от существующей тепловой сети
 4) при необходимости выполнения шурфов тепловой сети без применения механизмов
 5) при работе теплоузлами работ по восстановлению производится за свой счет.

АО «МЫТИШИНСКАЯ ТЕПЛОСЕТЬ»
 НАЧАЛЬНИК ОПКСИР
 СОГЛАСОВАНО 1/222
 Бабенко С.В.
 15.08.18

Схема монтажа ограждения территории жилого дома по адресу: г.о. Московская, ул. Силикатная, д. 49, корп. 3 с ОАО «Водокаanal-Митищи» согласована при условии выполнения гарантийных обязательств № 62 от 20.08.2018г.

ОТКРЫТОЕ АКЦИОНЕРНОЕ ОБЩЕСТВО «ВОДОКАНАЛ-МЫТИЩИ»
 СОГЛАСОВАНО

Главный инженер
 «д.т.» *Авдеева* 20.08.18
 Проверил: *Торова А.А.*

Согласование № 156
 с Митишинской районной инспекционной службой филиала АО «Мосгаз» «Митишинскрайгаз» 8 (498) 687-47-04, доб. 03112
 СОГЛАСОВАНО
 Начальник МРЭС *Макарова*
 Проверил: *В.В.* 20.08.18

Проект и земляные работы по установке ограждения территории ТСЖ «Яуза-2000» по адресу: г. Митищи, ул. Силикатная, д. 49 к.3 согласованы с Митишинской РЭС при условии:

- До начала работ согласовать со СЭП.
- За 3-е суток до начала земляных работ вызвать представителей газового хозяйства по тел. 8-498-647-04-47, доб. 03112 и получить разрешение на земляные работы.
- До начала земляных работ отшурфить газопровод низкого давления Ду 100 мм в т. «1» вручную.
- Установку металлических стоек выполнить не ближе 2,0 м с каждой стороны газопровода т. «1».
- Установку металлической конструкции между опорами (стойками) в местах пересечения с газопроводом низкого давления т. «1» выполнить легкосъемной, безфундаментной.
- Обеспечить сохранность газовых сооружений.
- Обратить открытый участок газопровода во избежание повреждения, передать открытый участок газопровода специалистам Митишинской РЭС (из числа ИТР) на предмет отсутствия деформации газопровода, целостности изоляционного покрытия.
- Обратную засылку газопровода до проектных отметок производить в присутствии специалистов Митишинской РЭС (из числа ИТР) с оформлением акта освидетельствования скрытых работ с экспозицией.
- До вызова представителей газового хозяйства предоставить приказ на ответственного за проведение земляных работ подрядной организации, копию протокола аттестации, контакты ответственного производителя для обратной связи, копию ордера на производство земляных работ, выданного местными органами самоуправления, а так же календарный график выполнения работ.
- При выполнении работ в выходные и праздничные дни по вскрытию / засылке шурфов, а так же при приеме скрытых работ, необходимо дополнительно вызывать представителей АДУ Митишинской РЭС по тел. 8-495-583-23-32.
- Обеспечить круглосуточный беспрепятственный доступ на территорию Вашего участка работникам филиала для обслуживания газопровода или выполнения работ ремонтных работ на газопроводе.

№ 246
 МЫТИШИНСКАЯ
 Схема монтажа ограждения территории д. 49 к. 3 ул. Силикатная Митищи при условии обеспечения доступа в аварийно-всесторонних работах представителей АО «Мосгаз-Термо»
 итг. птс *В.В. Нароусова*
 16.08.18.

Примечание:
 Выполнять работы по благоустройству территории не входящих в состав земельного участка с К№ 50:12:0101304:568 только после оформления правоустанавливающих документов на данные земельные участки.

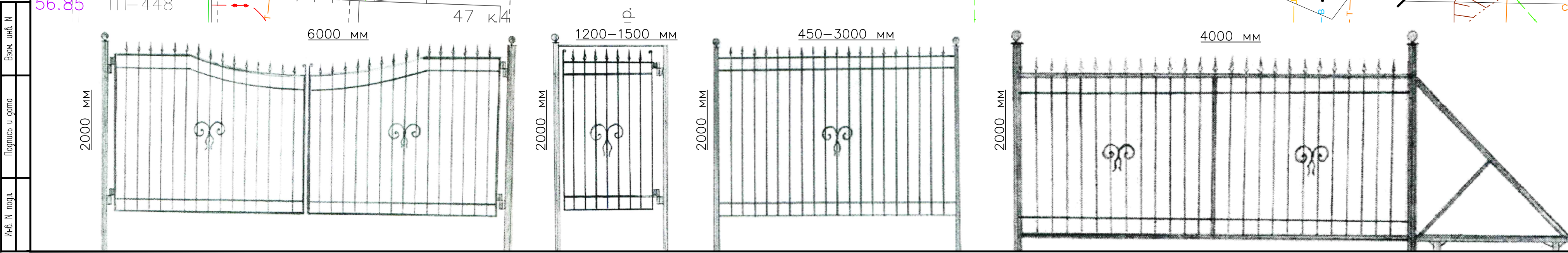

Заказчик: ТСЖ «Яуза-2000»					вх. 5654
Московская область, городское поселение Митищи, город Митищи, ул. Силикатная, дом 49, корп. 3					
Изм.	Кол. уч.	Лист	№ док.	Подпись	Дата
№ изд.	исполнения	ИР и ПР	Нестеров В.В.	<i>В.В.</i>	01.08.18
Гл. эксперт	Воеводин Г.А.			<i>Г.А.</i>	01.08.18
Проект благоустройства					Страница Лист Листов
П					10 11
Схема монтажа ограждения территории. М 1:250					Управление градостроительного и муниципального обеспечения МО, г. Митищи, ул. Мира, д. 7, корп. 2 тел. +7(495) 586-85-52

Конструкции покрытия тротуаров

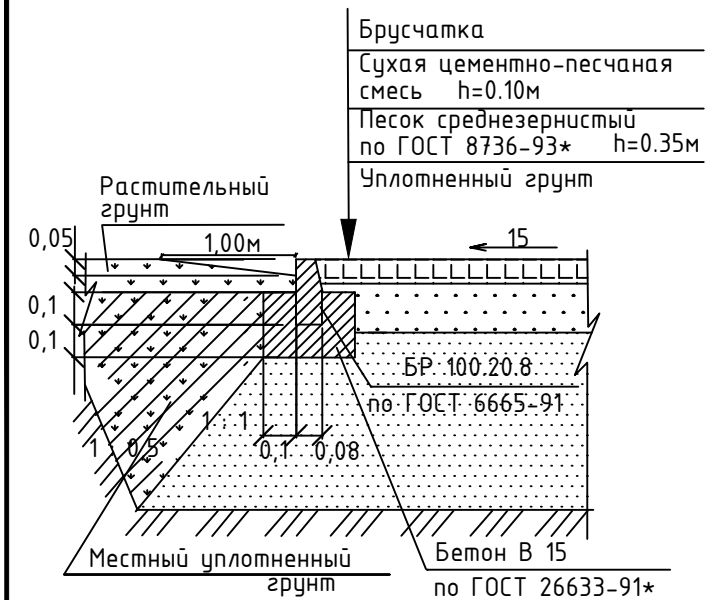

Площадки с резиновым покрытием



Конструкции покрытия проездов

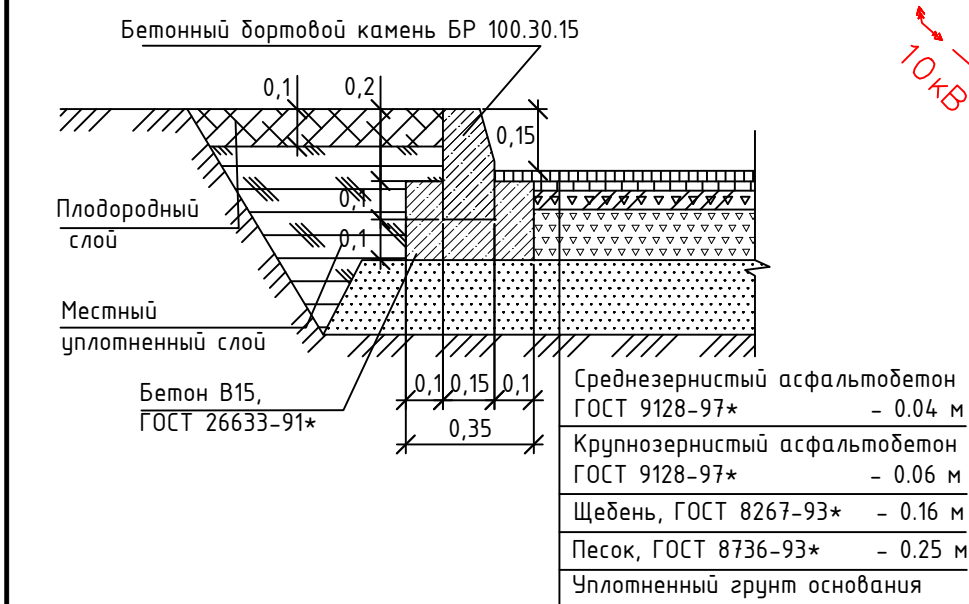

Конструкция откоски

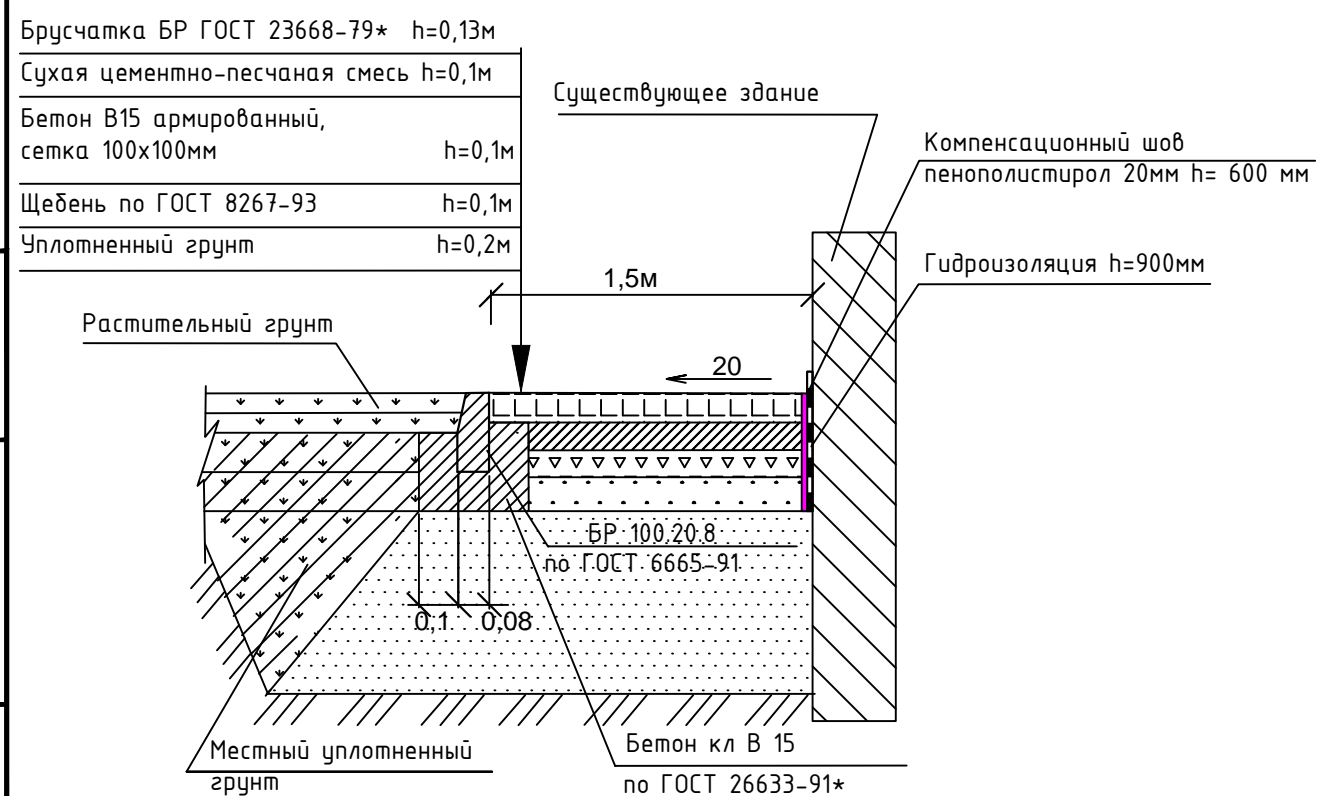

Соприжение тротуара с проездом

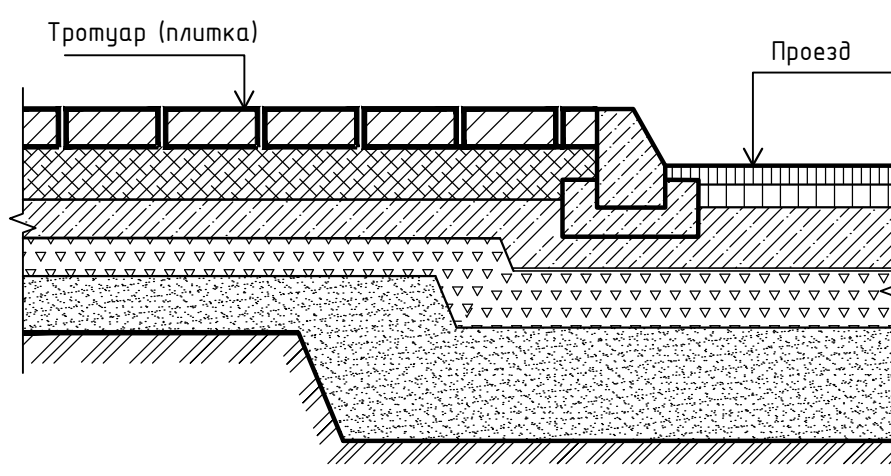

Соприжение тротуара с проездом с учетом проезда маломобильных групп населения

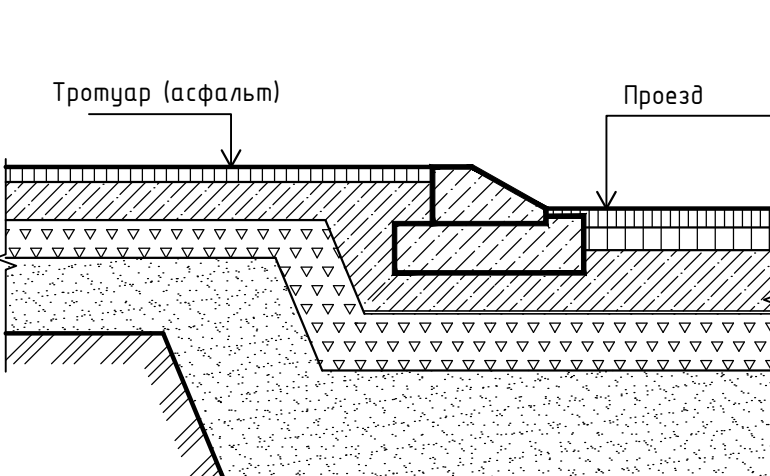

Соприжение тротуара с площадкой

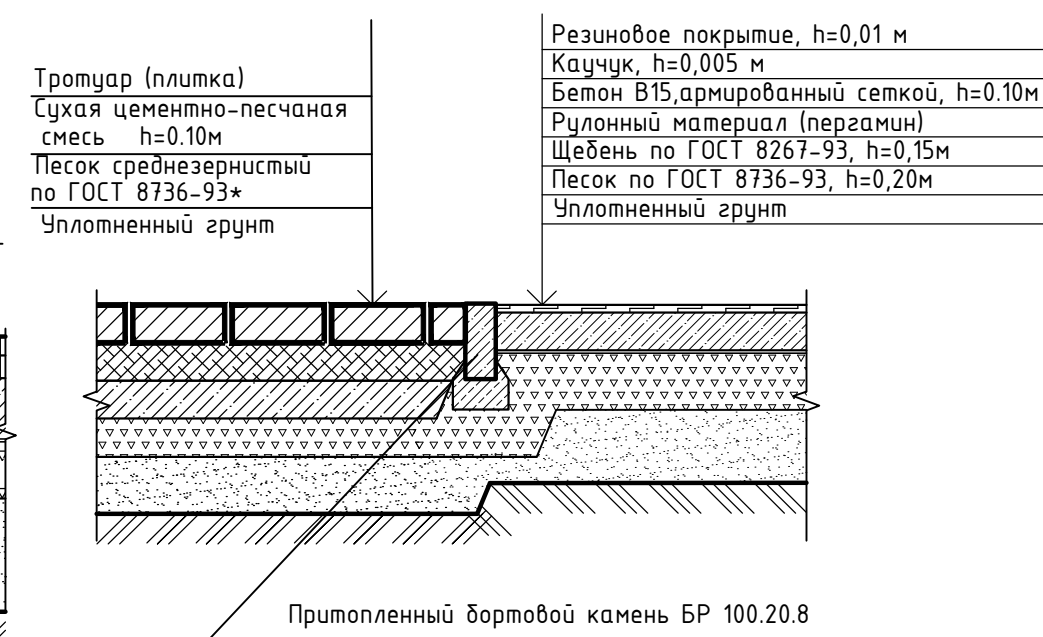

Соприжение тротуара с грунтом

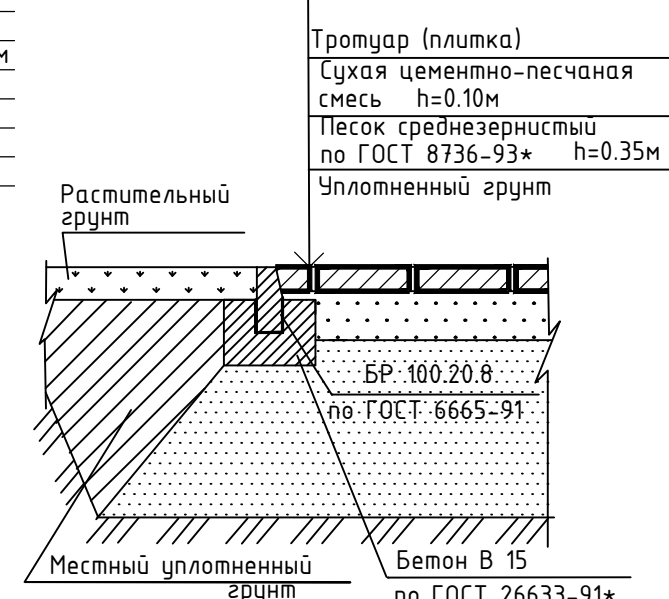

Примечание:
Выполнять работы по благоустройству территории не входящих в состав земельного участка с К№ 50:12:0101304:568 только после оформления правоустанавливающих документов на данные земельные участки.

Заказчик: ТСЖ "Яуза-2000" вх. 5654				
Московская область, городское поселение Мытищи, город Мытищи, ул. Силкатная, дом 49, корп. 3				
Изм.	Кол. уч.	Лист	№ док.	Подпись
№ подразделен. ИР и ГД	Нестеров В.В.	11	01.08.18	[Подпись]
Гл. эксперт	Воеводин Г.А.	11	01.08.18	[Подпись]
Проект благоустройства				
План покрытий. М 1:200				
Стандия	Лист	Листов		
П	11	11		
Управление градостроительного и муниципального обеспечения МО. г. Мытищи, ул. Мира, д. 7, корп. 2 тел. +7(495) 568-85-82				

УСЛОВНЫЕ ОБОЗНАЧЕНИЯ

- границы земельных участков, прошедших государственный кадастровый учет
- граница рассматриваемой территории
- подпорная стена существующая
- бордюр БР100.30.15 (дорожный) проектируемый
- асфальт проектируемый
- асфальт существующий
- бордюр БР100.20.8 (тротуарный) проектируемый
- тротуар проектируемый
- тротуар существующий
- резиновое покрытие (проектируемое)
- резиновое покрытие (существующее)
- ТРЖ 1.1 тренажеры круглогодичного использования (проект.)
- универсальная спортивная площадка 22x11м (проект.)
- благоустройство суц. (посев газонов)
- благоустройство проектируемое
- цветники проектируемые
- ограждение проектируемое h=2120мм
- ограждение газонное проектируемое h=600мм
- контейнерная площадка с ограждением из профлиста
- электрокабель высоковольтный
- электрокабель низковольтный
- газопровод
- катодная защита
- канализационные сети
- канализация ливневая
- тепловые сети
- водопровод
- кабель связи
- ЛЭП низковольтная
- ЛЭП высоковольтная
- воздушная линия связи

Лист № подл. 1
Листов в сборе 11
Имя, Фамилия, Инициалы